

Esc. 1/30

ZONA DE SEGURIDAD

Zona de seguridad y superficie de amortiguación de impacto según EN 1176-1.

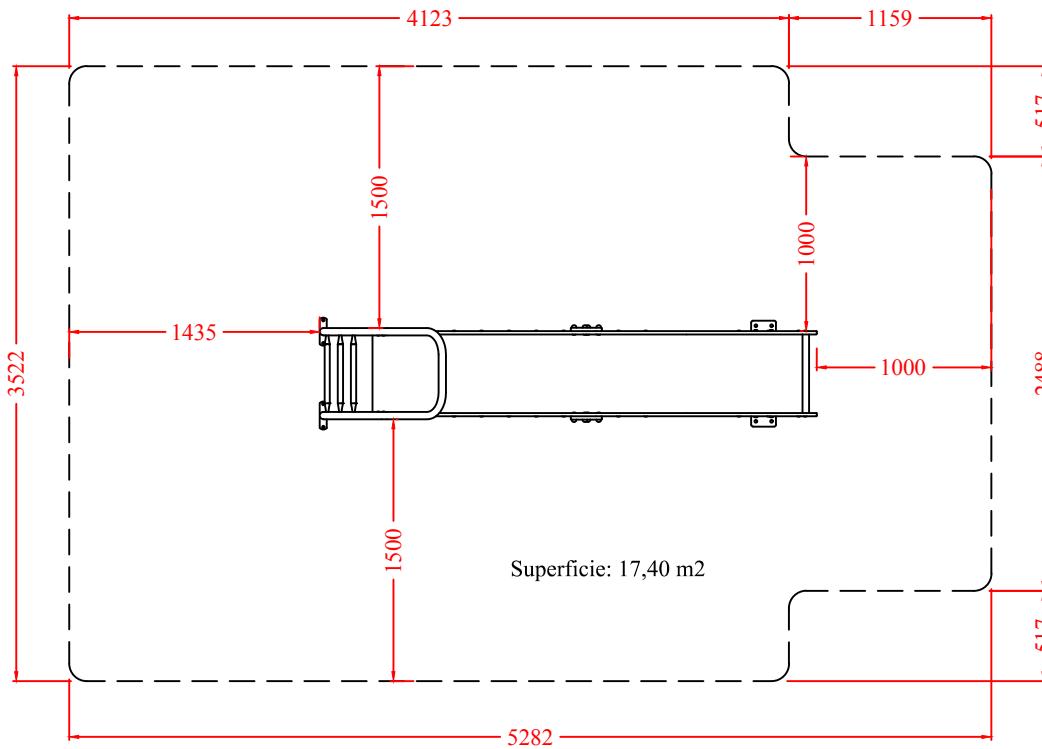

Esc. 1/45

Edad de uso recomendada: Para niños a partir de 3 años.  
 Zona de caída mínima: 17,00 m<sup>2</sup> (ver plano)  
 Dimensiones: Largo: 2,85 m; Alto: 2,03 m; Ancho: 0,53 m.  
 Dimensiones de la pieza más grande: 2,86 x 0,50 x 0,50 m.  
 Altura de caída libre: 1,29 m.  
 Peso de la pieza más pesada: 38 Kg.  
 Peso total del juego: 52,5 Kg.

	Equipamientos para entorno urbano		
	Tobogán BRAVO Master		
	FECHA	PLANO Nº	ESCALA
22-01-15	1	Varias	
Cod.: 80189			

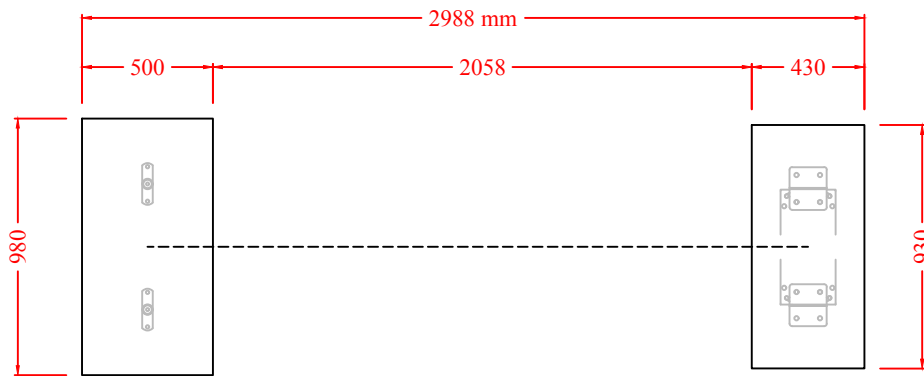

**DETALLE**  
Cimentación con pavimento  
elástico y pernos de anclaje (EN1176-1).

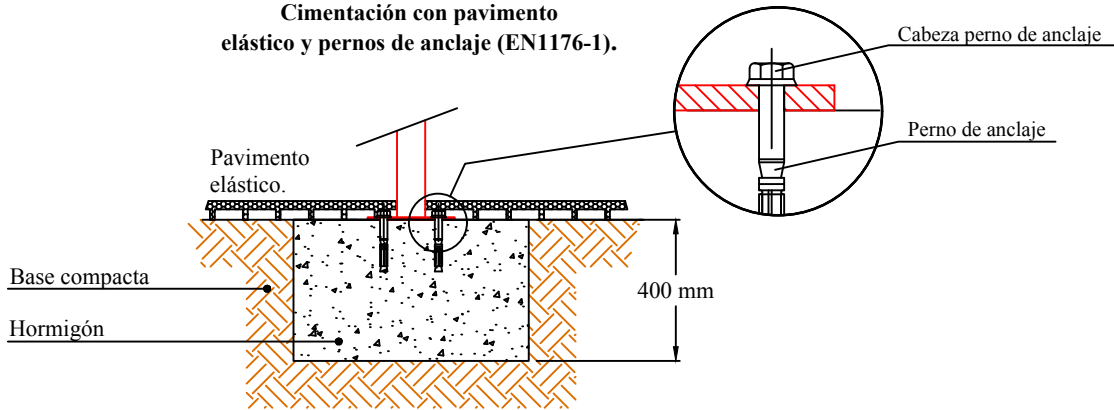

**DETALLE**  
Cimentación con material sin cohesión  
(por ejemplo arena) y pernos de anclaje (EN1176-1).

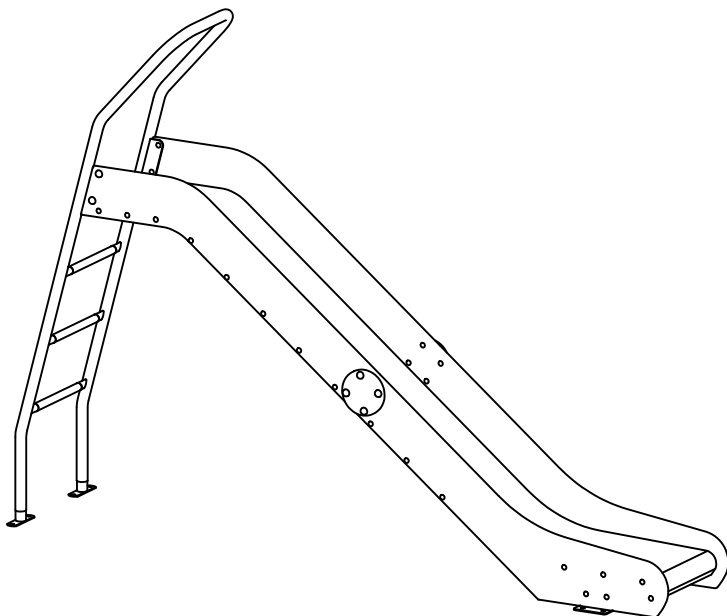
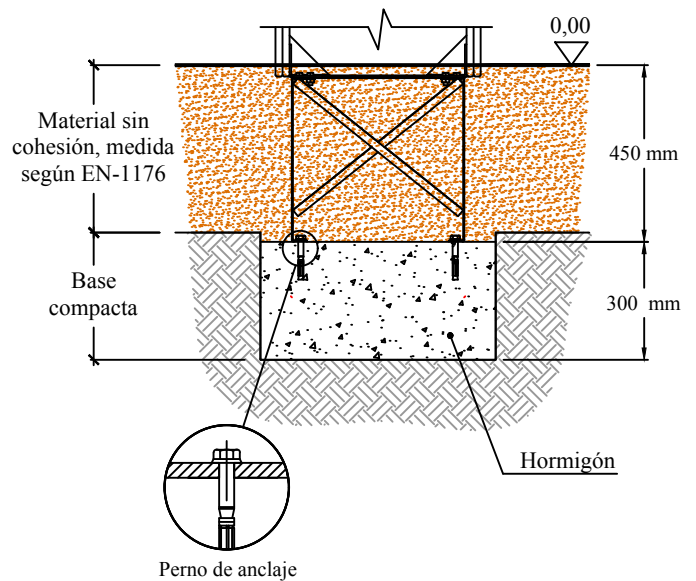

Equipamientos para  
entorno urbano



Toboggán BRAVO Master

FECHA	PLANO Nº	ESCALA
-------	----------	--------

22-09-14	1	1/40
----------	---	------

Cod.: 80189