

Esc. 1/25

ZONA DE SEGURIDAD

Zona de seguridad y superficie de amortiguación de impacto según EN 1176-1.

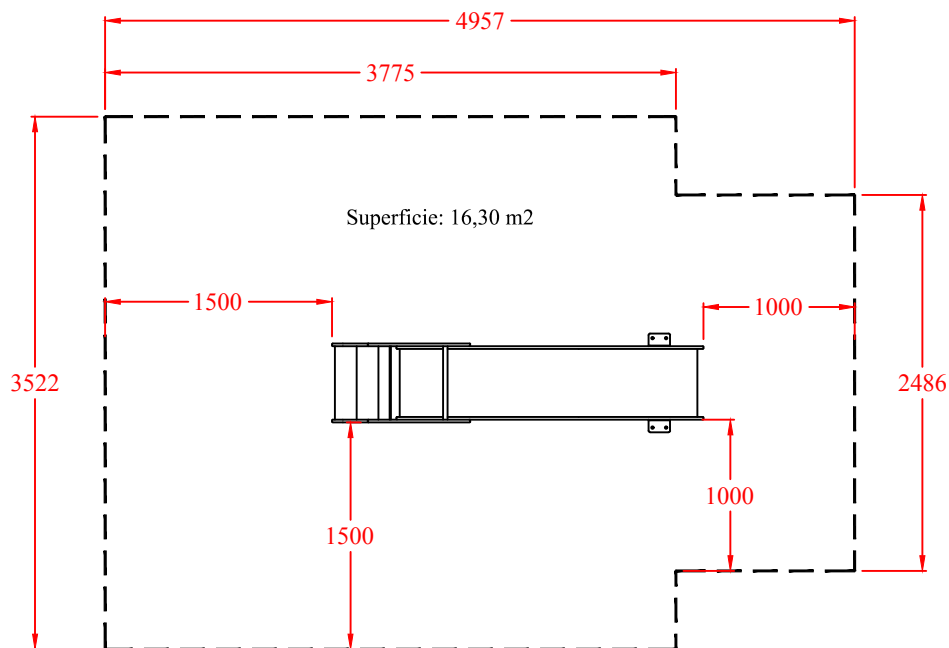

Esc. 1/50

Edad de uso recomendada: Para niños de entre 2 a 5 años.  
 Zona de caída mínima: 16,30 m<sup>2</sup> (ver plano)  
 Dimensiones: Largo: 2,45 m; Alto: 1,62 m; Ancho: 0,52 m.  
 Dimensiones de la parte más grande: 2,20 x 0,40 x 0,52 m.  
 Altura de caída libre: 0,88 m.  
 Peso total del juego: 90 Kg.

Equipamientos para entorno urbano 	Tobogán modelo Elefante HDPE		
	FECHA	PLANO Nº	ESCALA
	05-11-19	1	1/25
	CÓDIGO: 80192		

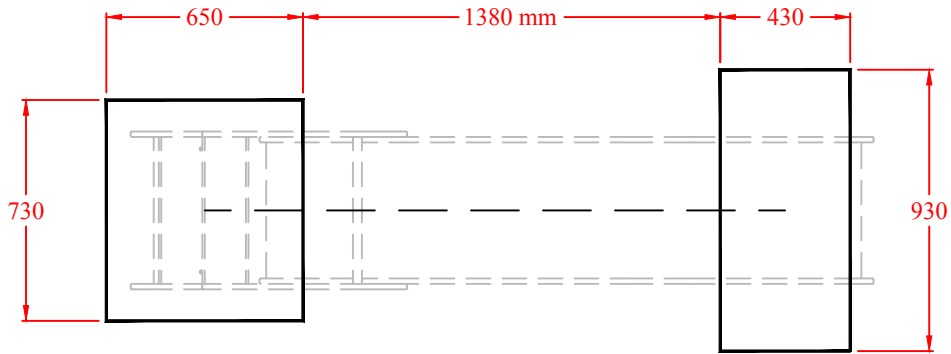

**DETALLE CIMENTACIÓN**  
opción solera de hormigón

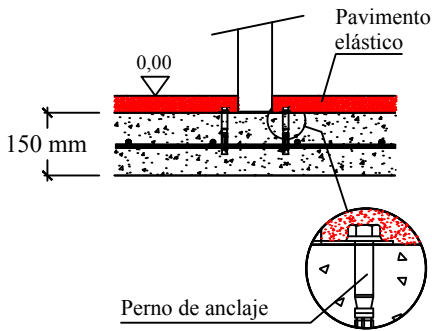

Solera de hormigón HM-20 de 15 cm de espesor en toda el área de seguridad. Colocación de mallazo 20x20 cm  $\phi$ 6 mm y terminación fratasado mecánico.

**DETALLE CIMENTACIÓN**

Opción con material sin cohesión (por ejemplo arena) y pernos de anclaje (EN1176-1).

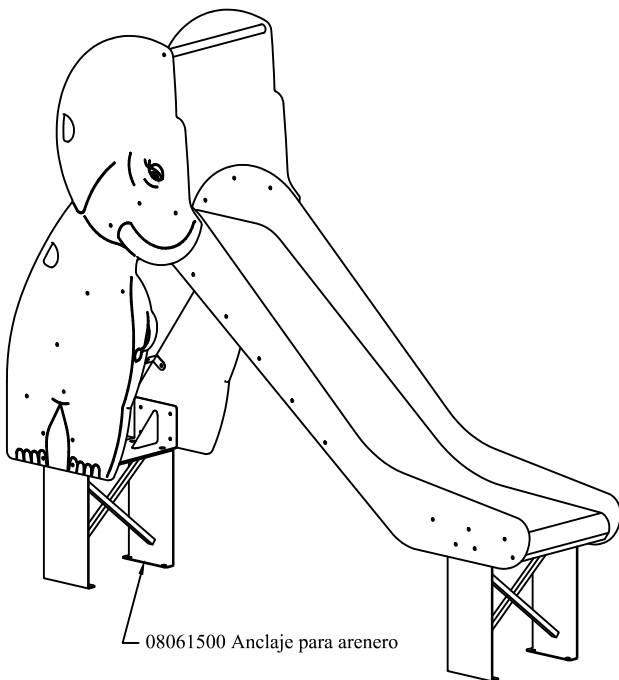
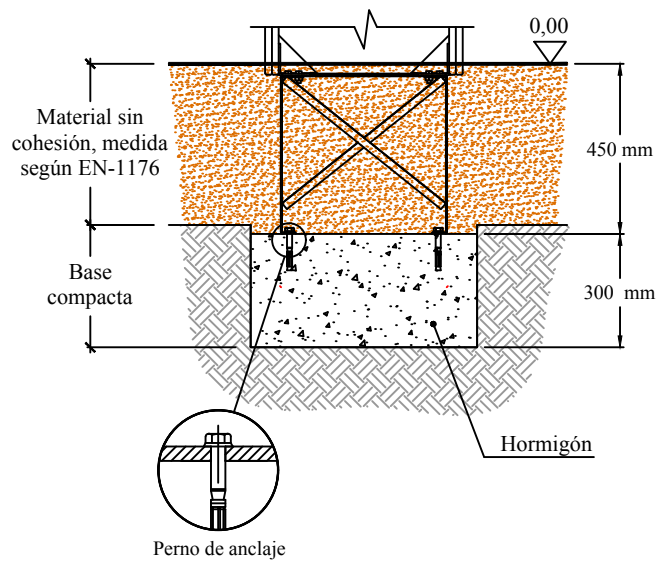

08061500 Anclaje para arenero

Equipamientos para entorno urbano 	Tobogán modelo Elefante HDPE		
	FECHA	PLANO N°	ESCALA
	05-11-19	1	1/25
	CÓDIGO: 80192		