

BALANCÍN

Pato 1 plaza

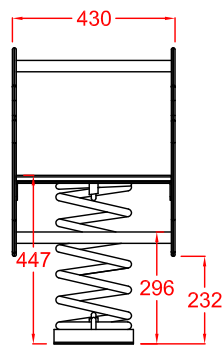

Esc. 1/20

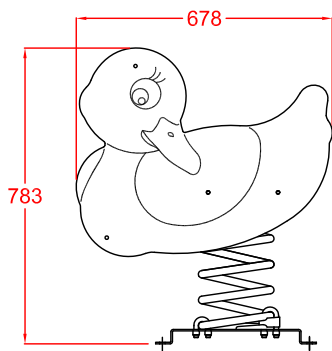
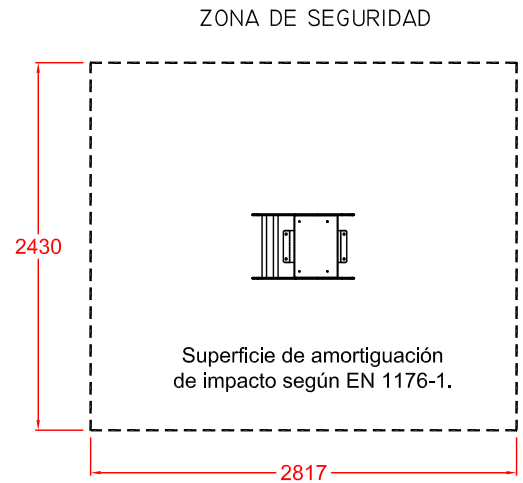

Esc. 1/50

CIMENTACION CON PAVIMENTO ELÁSTICO Y PERNOS DE ANCLAJE

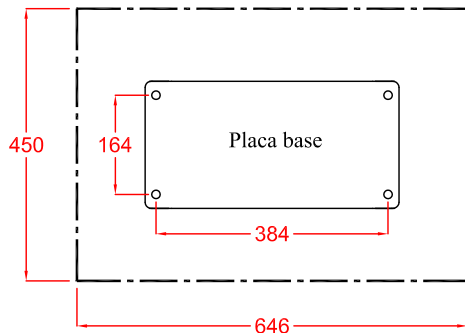

Esc. 1/12,5

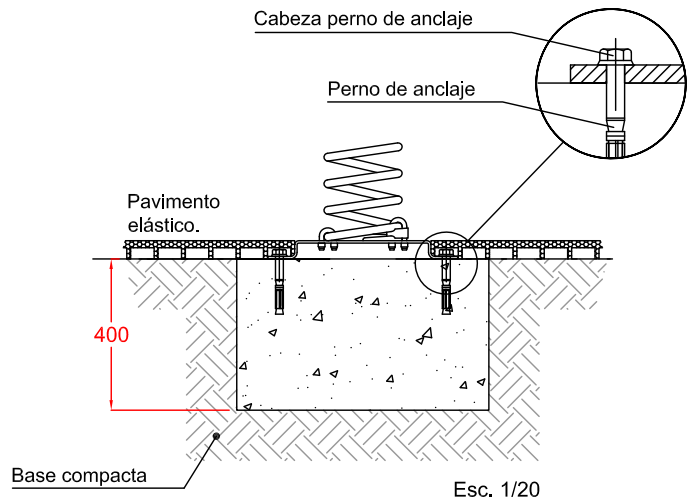

CIMENTACION CON MATERIAL SIN COHESIÓN (POR EJEMPLO ARENA O GRAVILLA)

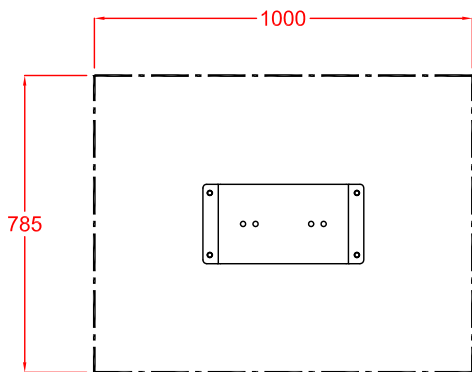

Esc. 1/20

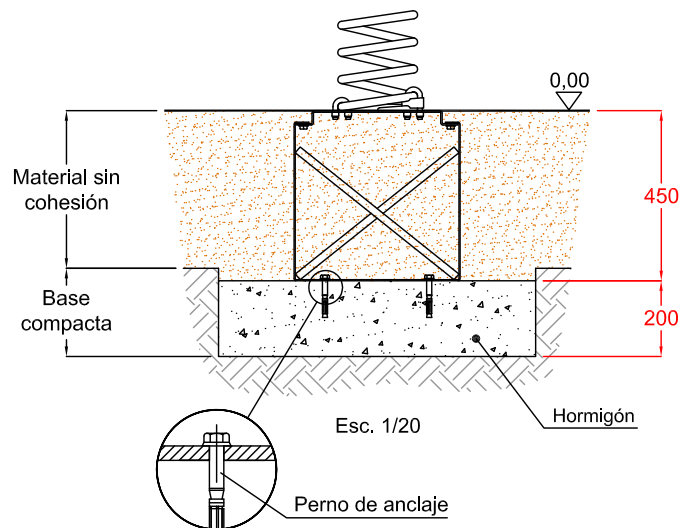

EDAD DE USO RECOMENDADA: PARA NIÑOS DE ENTRE 2 A 8 AÑOS.
 ZONA DE CAÍDA MÍNIMA: 2,430 M. x 2,817 M.
 DIMENSIONES: LARGO: 0,678 M; ALTO: 0,783 M; ANCHO: 0,430 M.
 ALTURA DE CAÍDA LIBRE: 0,447 M.
 PESO TOTAL DEL JUEGO: 30 Kg.

	Equipamientos para entorno urbano		
	Balancín PATO		
	FECHA	PLANO Nº	ESCALA
08-10-12	1	Varias	
CÓDIGO: 80627 C			