

Edad de uso recomendada: A partir de 3 años.
 Dimensiones del juego: 5,75 x 4,38 x 2,16 m
 zona de caída (dimensiones máximas): 7,52 x 8,66 m
 Altura de caída libre: 1,41 / 1,94 m
 Medida de la pieza más grande: 3,58 x 1,94 x 0,94 m
 Peso de la pieza más pesada: Kg
 Peso total del juego: Kg

Equipamientos para entorno urbano 	ARAÑA		
	FECHA	PLANO N°	ESCALA
	25/09/23	1	1/50
CÓDIGO: 81223			

ZONA DE SEGURIDAD Y CIMENTACION CON SOLERA DE HORMIGÓN PARA PAVIMENTO ELÁSTICO (LOSA O SIMILAR) (EN1176-1)

Mod. "Araña"

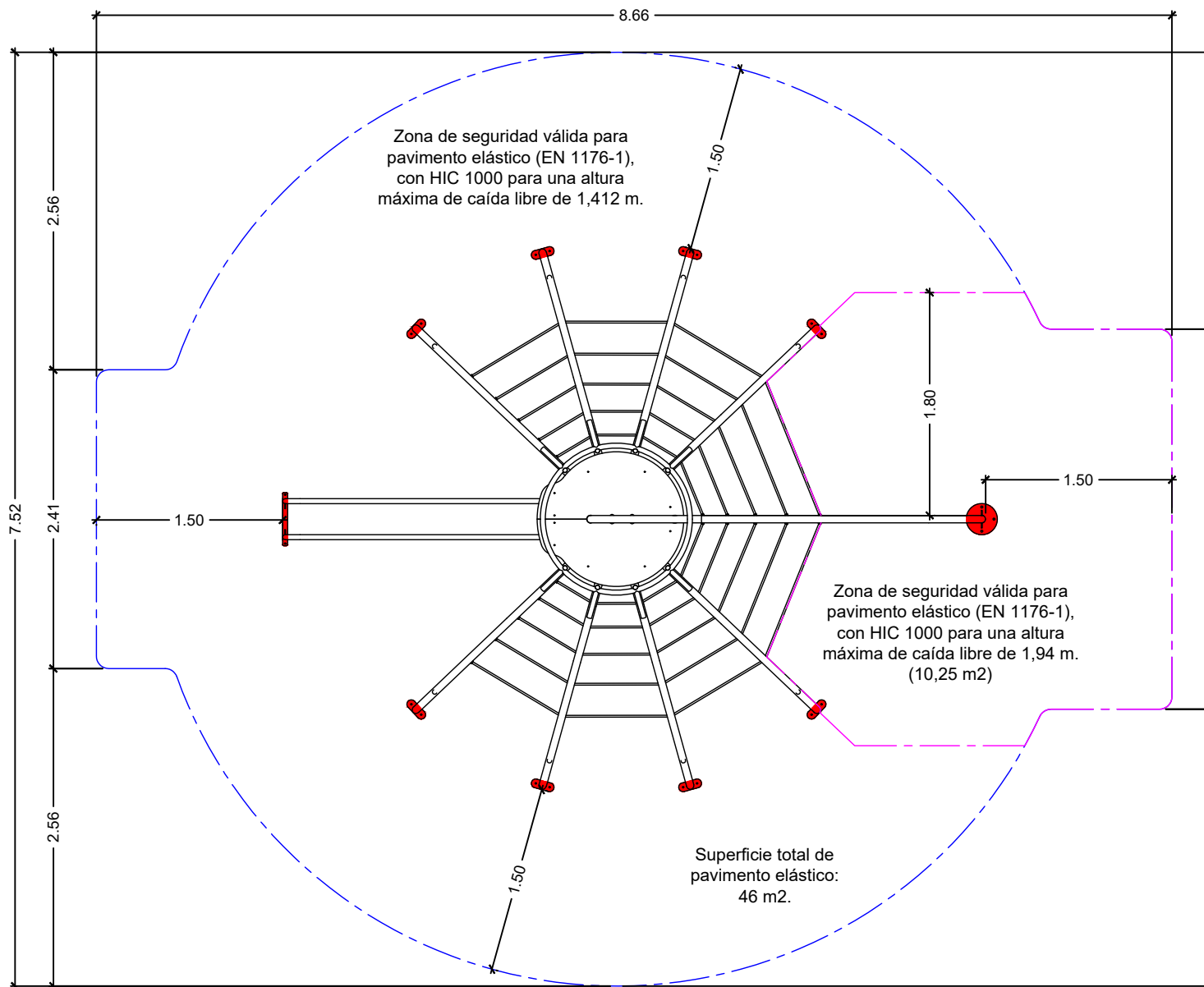

DETALLE CIMENTACIÓN

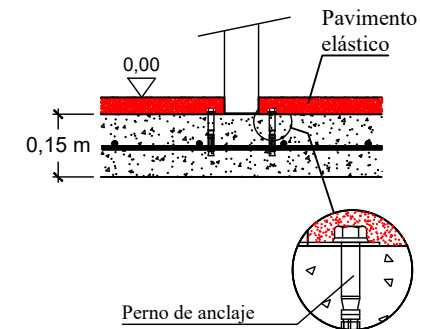

Solera de hormigón HM-20 de 15 cm de espesor en toda la zona de seguridad. Colocación de mallazo 20x20 cm ø6 mm y terminación fratasado mecánico.

Equipamientos para entorno urbano

ARAÑA CIMENTACIÓN CAUCHO

FECHA	PLANO Nº	ESCALA
13-10-20	1	1/30

CÓDIGO: 81223

CAPI00401A

ZONA DE SEGURIDAD Y CIMENTACIÓN PARA ARENERO O SIMILAR (EN1176-1)

Mod. "Araña"

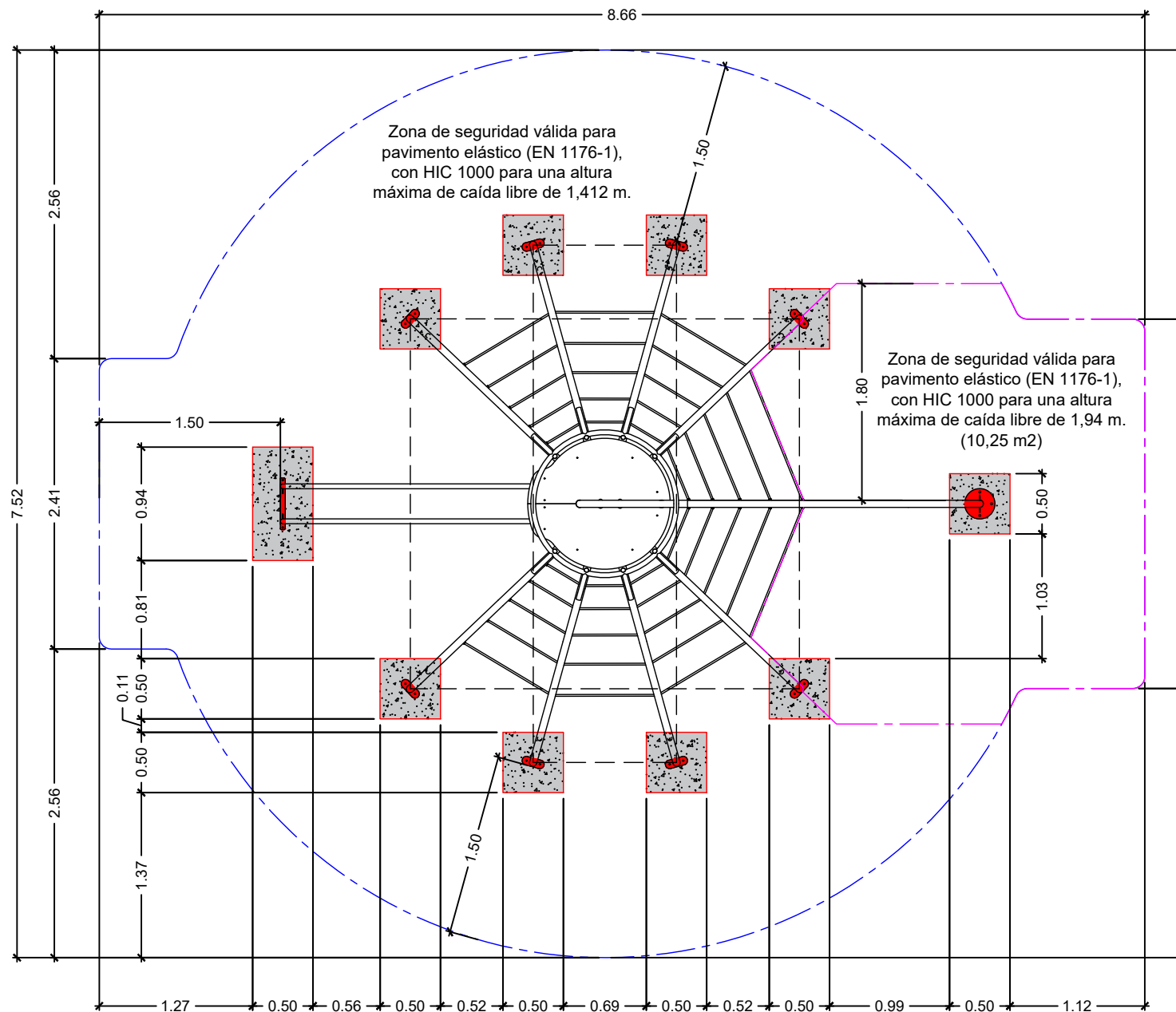

DETALLE CIMENTACIÓN

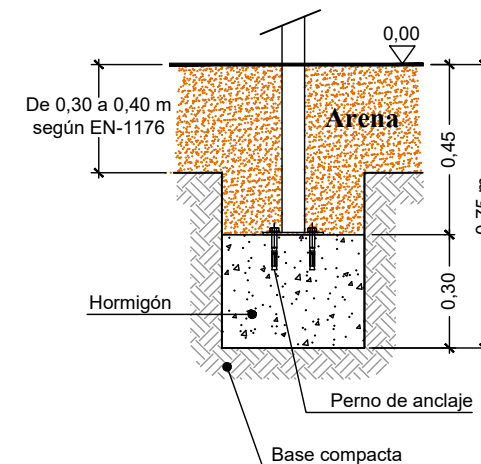

Cimentación válida con material sin cohesión (EN 1176-1).

Superficie total de arena: 46,00 m².

Equipamientos para entorno urbano

ARAÑA CIMENTACIÓN ARENERO

FECHA	PLANO Nº	ESCALA
13-10-20	1	1/30

CAP00401A

CÓDIGO: 81223