

CALISTENIA

BARRAS PARALELAS TRIPLES H1200

Cód. 58154501
Horquilla barras paralelas
x3

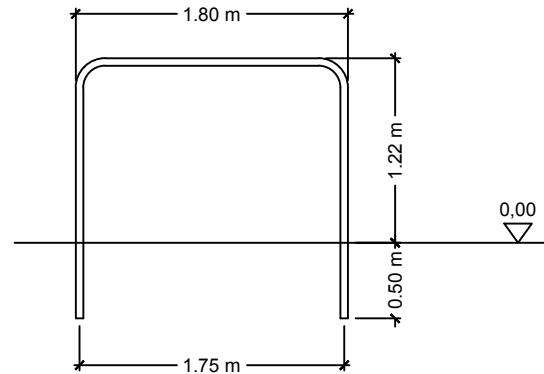

DETALLE CIMENTACIÓN

opción para material sin cohesión
(por ejemplo arena) (EN16630)

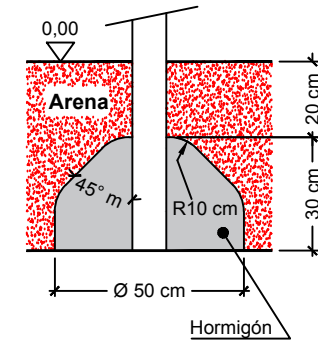

Para usuarios a partir
de 1,40 m de altura y
apto para:

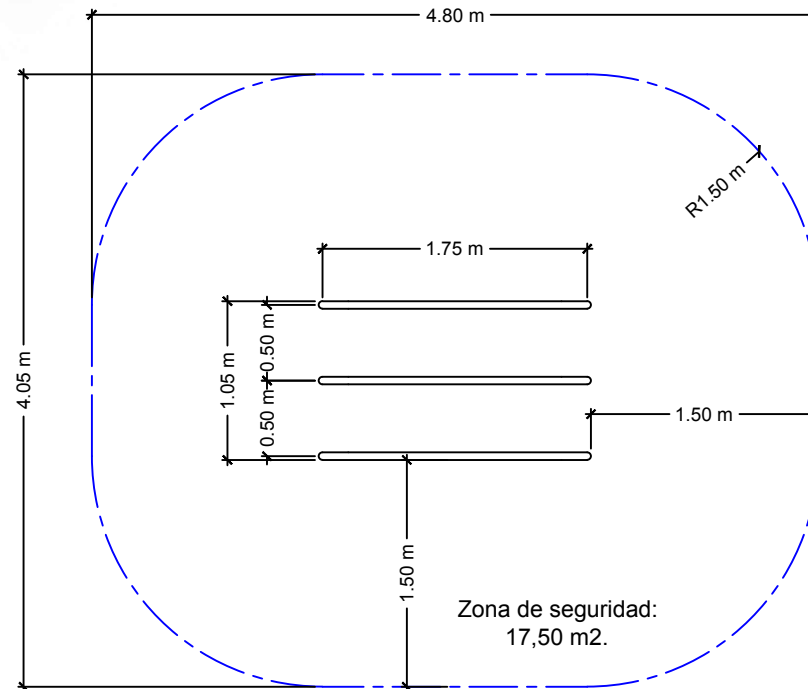

Tipo de superficie según EN16630.

DETALLE CIMENTACIÓN

opción con solera de hormigón

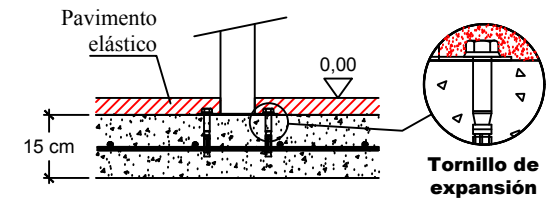

Solera de hormigón HM-20 de 15 cm
de espesor. Colocación de mallazo
20x20 cm ϕ 6 mm y terminación
fratasado mecánico.

Dimensiones max. del juego: 1,80x1,05x1,22 m.
Altura de caída libre: 1,22 m.

Este conjunto de entrenamiento permite ejercitar
los siguientes grupos musculares: Brazos y pecho.

Composición formada por tres horquillas.

Materiales: Barras de tubo redondo ϕ 50 mm de
acero galvanizado.

Equipamientos para entorno urbano 	BARRAS PARALELAS TRIPLES H1200		
	FECHA	PLANO N°	ESCALA
	18-10-19	1	1/50
	CÓDIGO: 81528 / 81546		