

CALISTENIA TRIPLE FRANCESA

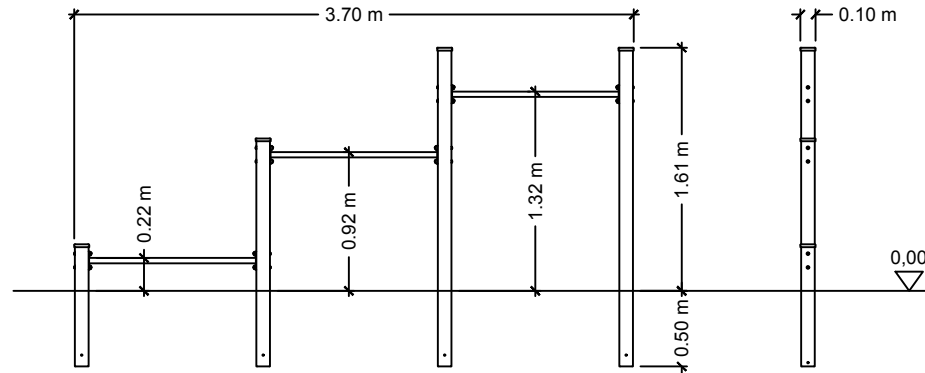

DETALLE CIMENTACIÓN

opción para material sin cohesión
(por ejemplo arena) (EN16630)

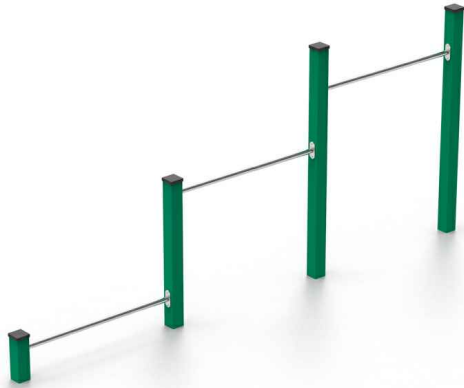
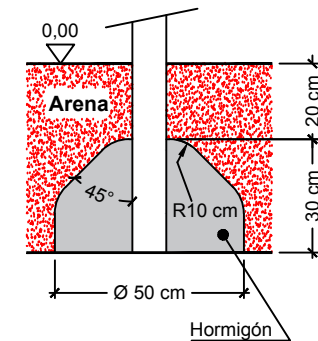

Para usuarios a partir
de 1,40 m de altura y
apto para:

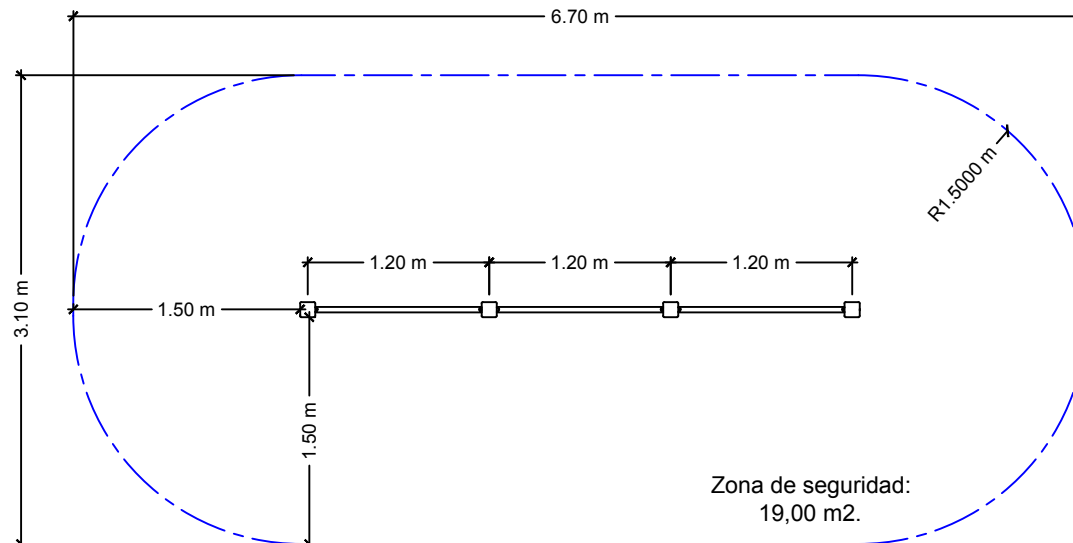

Tipo de superficie según EN16630.

Este conjunto de entrenamiento permite ejercitar los siguientes grupos musculares: Pecho y brazos.

Materiales: Acero galvanizado y polietileno de alta densidad (HDPE), postes de tubo cuadrado 90x90 mm y barras de tubo redondo \varnothing 40 mm.

DETALLE CIMENTACIÓN

opción con solera de hormigón

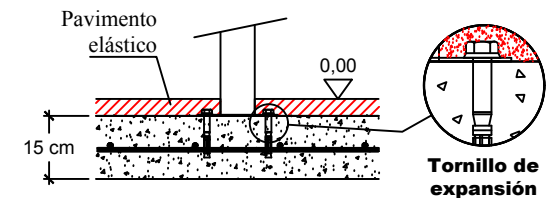

Solera de hormigón HM-20 de 15 cm de espesor. Colocación de mallazo 20x20 cm \varnothing 6 mm y terminación fratasado mecánico.

Dimensiones max. del juego: 3,70x0,1x1,61 m.
Altura de caída libre: 1,32 m.

	Equipamientos para entorno urbano		
	TRIPLE FRANCESA		
	FECHA	PLANO N°	ESCALA
	18-10-19	1	1/40
CÓDIGO: 81536 / 81554			